

Coupe sur partie fixe  
Vantaux mis dans le plan de coupe

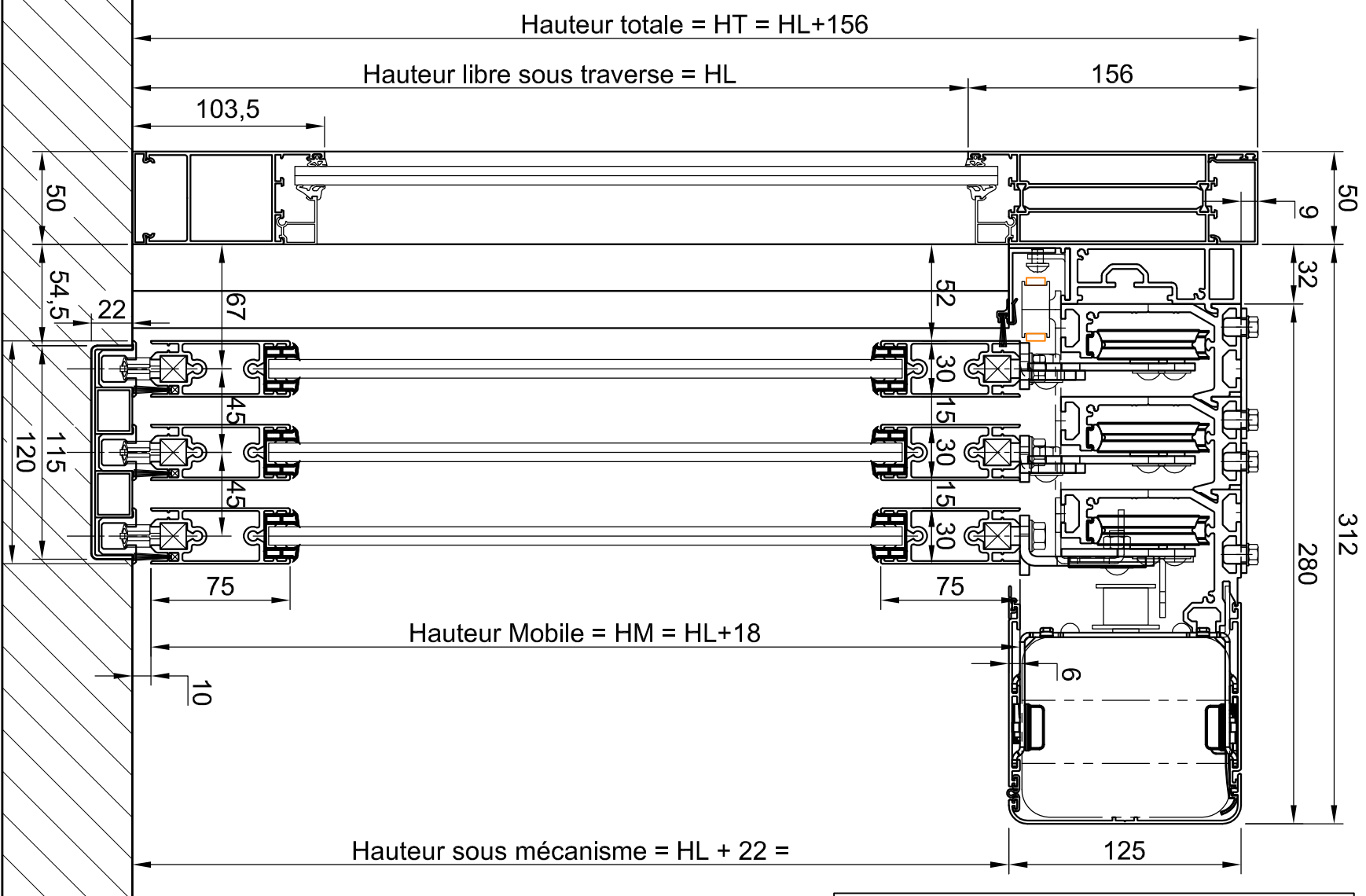

Coupe sur vantail lent  
Vantaux rapide et intermédiaire mis  
dans le plan de coupe

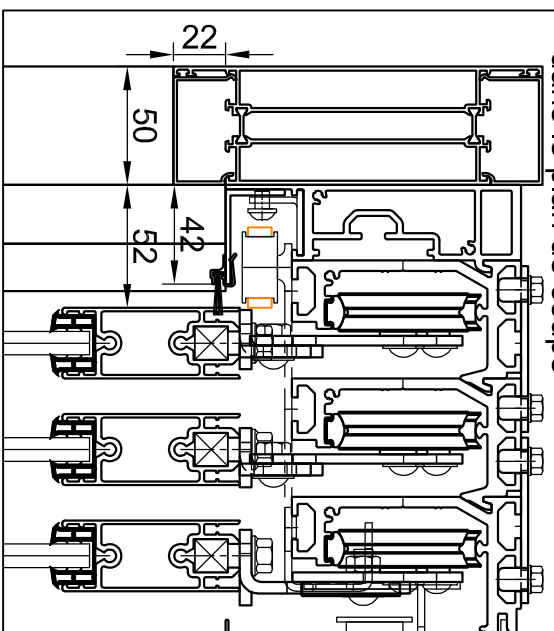

Coupe sur vantail intermédiaire  
Vantail rapide mis dans le plan de coupe

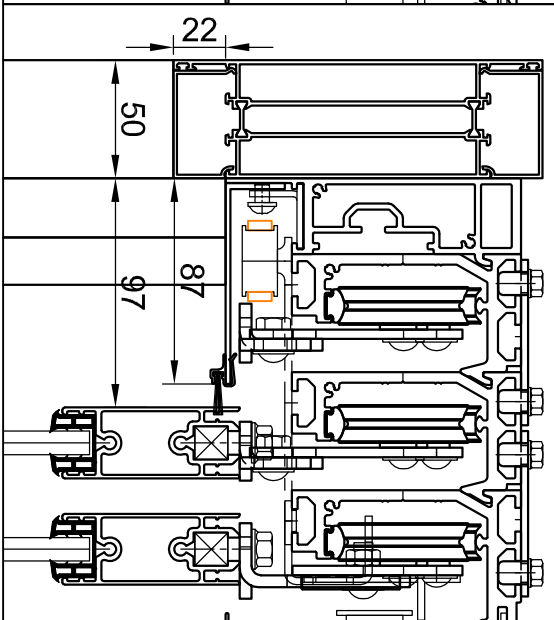

Coupe sur vantail rapide

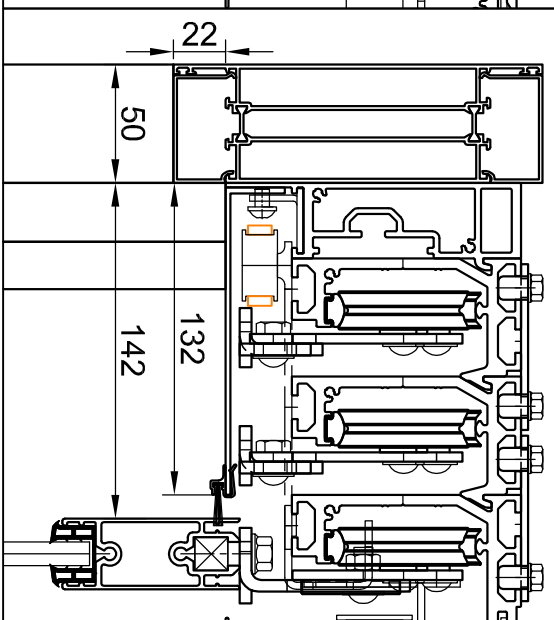

Largueur Baie Construite = 4/3PL+200 mini

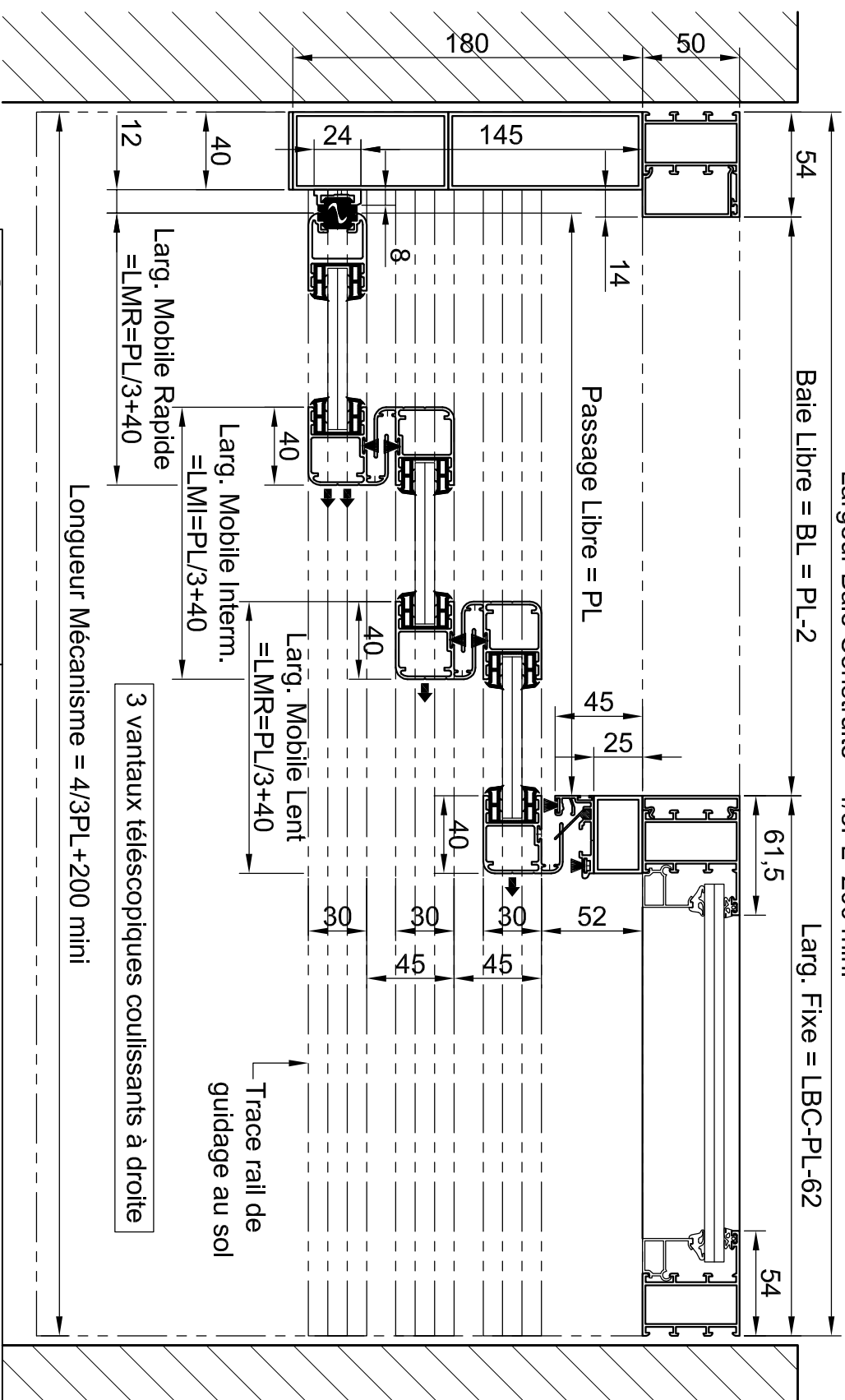

manusa

Té: 0479351500  
Fax: 0479615050

Format: A3 Ech: Date: 11/01/2016

VISIO - 130 - Menuiserie Fixe W50  
PA 3 Vantaux Télescopiques + Fixe  
Droite

Ref: PTV5392-Raid32-3VT 130+1F W50

Incl: